

Szanowny Kliencie,

Niniejsza skrócona instrukcja zawiera informacje o sposobie użytkowania zakupionego przez Państwa produktu Bang & Olufsen i podłączonych urządzeń. Od dealera należy oczekiwać dostarczenia, zainstalowania oraz skonfigurowania zakupionego produktu.

Telewizor oferuje znacznie więcej opcji i funkcji niż opisano w niniejszej skróconej instrukcji obsługi. Wśród nich są funkcje HomeMedia i WebMedia, funkcja automatycznego przechodzenia w tryb oczekiwania, edycji i zmiany nazw kanałów. Te oraz wiele innych funkcji opisano w bardziej szczegółowy sposób w instrukcji obsługi produktu dostępnej online.

Instrukcje można znaleźć na stronie internetowej pod adresem *www.bang-olufsen.com/guides*.

Instrukcje obsługi są także aktualizowane za każdym razem, gdy nowe oprogramowanie wprowadza nowe lub modyfikuje dostępne już opcje i funkcje telewizora.

Na stronie *www.bang-olufsen.com* można także znaleźć więcej informacji oraz dokumenty FAQ (odpowiedzi na często zadawane pytania) dotyczące produktu.

Przedstawiciel firmy Bang & Olufsen to pierwsze źródło pomocy w przypadku jakichkolwiek problemów.

Aby znaleźć najbliższego przedstawiciela firmy, należy odwiedzić stronę www.bang-olufsen.com

Producent zastrzega sobie prawo do zmiany bez powiadomienia danych technicznych urządzenia, sposobu jego obsługi oraz dostępnych w nim funkcji.

OSTRZEŻENIE: Aby zmniejszyć ryzyko pożaru lub porażenia prądem elektrycznym, nie wolno wystawiać urządzenia na działanie deszczu lub wilgoci.



Symbol błyskawicy w równobocznym trójkącie ma ostrzec użytkownika przed nieizolowanym „niebezpiecznym napięciem” wewnątrz urządzenia, które może być na tyle wysokie, aby stanowić zagrożenie porażenia prądem elektrycznym.



Symbol wykrzyknika w równobocznym trójkącie ma zwrócić uwagę użytkownika na ważne instrukcje dotyczące działania i konserwacji (naprawy) zawarte w literaturze dostarczonej wraz z produktem.

Uwagi

- Telewizor powinien być umieszczony i podłączony zgodnie z instrukcjami zawartymi w niniejszej skróconej instrukcji. Aby uniknąć obrażeń, korzystaj wyłącznie ze stelaży i uchwytów ściennych zatwierdzonych przez firmę Bang & Olufsen!
- Telewizor należy ustawiać wyłącznie na stabilnych i twardych powierzchniach.
- Nie stawiać żadnych przedmiotów na obudowie telewizora.
- Telewizora nie należy narażać na działanie wilgoci, deszczu ani ciepła.
- Ten telewizor jest przeznaczony wyłącznie do użytku w suchych pomieszczeniach mieszkalnych. Telewizor może pracować w zakresie temperatur 10–40°C i na wysokości nie większej niż 1500 m n.p.m.
- Jeżeli telewizor wystawiono na działanie temperatur niższych niż 5°C, przed podłączeniem do zasilania i włączeniem należy poczekać, aż wróci do temperatury pokojowej.
- Nie należy ustawiać telewizora w miejscu bezpośrednio nasłonecznionym lub przy skupionym oświetleniu sztucznym, takim jak reflektor punktowy. Mogłoby to zmniejszyć czułość odbiornika fal podczerwieni. Przegrzanie ekranu może spowodować pojawienie się czarnych plam na obrazie. Plamy te znikną, kiedy odbiornik ostygnie do normalnej temperatury.
- **OSTRZEŻENIE:** Nie należy narażać urządzenia na działanie cieknącej lub kapiącej wody oraz stawiać na urządzeniu przedmiotów wypełnionych płynami, np. wazonów.
- Należy zapewnić wystarczający odstęp od ścian obudowy, który umożliwi odpowiednią wentylację produktu.
- Wszelkie przewody należy podłączyć przed włączeniem lub odłączeniem któregośkolwiek z elementów zestawu do źródła zasilania.
- Na urządzeniu nie wolno umieszczać źródeł otwartego ognia, takich jak zapalone świece.
- Aby zapobiec rozprzestrzenianiu się ognia, jego źródła, takie jak świece, powinny znajdować się z dala od urządzenia.
- Nie wolno otwierać obudowy odbiornika. Czynności tego rodzaju powinni wykonywać wykwalifikowani pracownicy serwisu.
- Nie należy uderzać w szybę twardymi lub spiczastymi przedmiotami.
- Produkt można wyłączyć całkowicie jedynie przez odłączenie go od gniazdka sieciowego. Gniazdo zasilania powinno być zawsze dostępne.
- W przypadku systemów multimedialnych należy postępować zgodnie z instrukcjami w celu dokonania prawidłowej i bezpiecznej instalacji oraz połączenia poszczególnych urządzeń.
- Tabliczka identyfikacyjna produktu znajduje się za pokrywą złączy.

Spis treści

Codzienne czynności

- 6 Jak używać pilota zdalnego sterowania
- 8 Jak przechodzić po pozycjach menu
- 10 Oglądanie telewizji
- 12 Zatrzymywanie i odtwarzanie programu
- 14 Odtwarzanie nagrania
- 16 Oglądanie telewizji 3D
- 18 HomeMedia
- 19 Zmiana ustawień obrazu i dźwięku

Instalacja i konfiguracja

- 22 Ustawianie telewizora
- 23 Czyszczenie
- 24 Panele z gniazdami połączeniowymi

Obsługa Beo4

Televizor można obsługiwać za pomocą pilota Beo4 z przyciskiem nawigacyjnym, zgodnie z opisem w tej skróconej instrukcji oraz w instrukcji online, którą można znaleźć pod adresem www.bang-olufsen.com/guides.



- TV** Urządzenie Beo4 wyświetla aktywowane źródło lub funkcję
- TV** Włączenie telewizora *1
- DTV** Włączenie WebMedia (wymaga połączenia z Internetem). Więcej informacji można znaleźć w instrukcji obsługi dostępnej online.
- TEXT** Włączenie teletekstu
- 0-9** Wybór kanałów lub wprowadzanie informacji do menu ekranowych
- LIST** Wyświetlenie dodatkowych „przycisków” funkcji lub źródeł na wyświetlaczu urządzenia Beo4. Użyj przycisku \uparrow lub \downarrow , aby poruszać się po liście*2
- MENU** Wyświetlenie głównego menu aktywnego źródła
- \blacktriangle Przewijanie kanałów
- $\ll \gg$ Wyszukiwanie krok po kroku w przód lub w tył
Przytrzymaj, by przewinąć do tyłu lub do przodu
- $\langle \diamond \rangle$ Przycisk nawigacyjny w lewo, prawo, w górę i w dół, \langle , \rangle , \uparrow i \downarrow . Przechodzenie w menu poprzez naciśnięcie przycisku w pożądanym kierunku
- \bullet Przycisk środkowy używany jest do wybierania i akceptowania
- $\color{red}\square$ $\color{orange}\square$ $\color{green}\square$ $\color{blue}\square$ Ustawianie funkcji dotyczących kolorów
- \diamond Regulacja głośności
W celu wyciszenia naciśnij środkową część przycisku
- STOP** Wstrzymanie i zatrzymanie odtwarzania lub nagrywania
- PLAY** Rozpoczęcie odtwarzania na zintegrowanym lub podłączonym sprzęcie
- BACK** Cofanie się na liście menu i liście Beo4. Długie naciśnięcie powoduje całkowite opuszczenie menu
- \bullet Tryb oczekiwania

Ważne — instrukcje i dokumenty FAQ można znaleźć na stronie www.bang-olufsen.com/guides









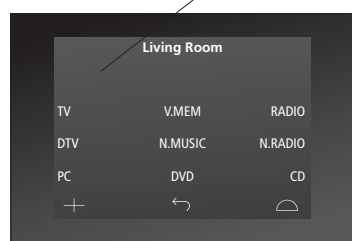





- *Przyciski pilota Beo4** Ustawienia niektórych przycisków można zmienić w trakcie procesu instalacji. Więcej informacji można znaleźć w instrukcji obsługi.
UWAGA! Ogólne informacje na temat obsługi urządzeń za pomocą pilota znajdują się w instrukcji obsługi dołączonej do pilota zdalnego sterowania.
- *2*LIST** W menu LIST pilota Beo4 można znaleźć wiele przycisków, które występują pod przyciskiem \triangle na pilocie Beo6.
- Tekst cyfrowy/MHEG** W przypadku niektórych krajów i modułów CA wymagana jest aktywacja tekstu cyfrowego/MHEG. W efekcie w przypadku pilota Beo4 występują pewne różnice. Jeżeli na ekranie nie jest widoczne żadne menu, przed naciśnięciem kolorowego przycisku należy naciśnąć przycisk **MENU**. Więcej informacji można znaleźć w instrukcji obsługi.
- Ustawienia MODE** Sprawdź, czy pilot Beo4 jest w trybie **MODE 1**. Sprawdź w instrukcji obsługi pilota Beo4 dostępnej online.

Obsługa Beo6



Telewizor można obsługiwać również za pomocą pilota Beo6. Jeśli obsługa za pomocą pilota Beo6 jest inna niż obsługa za pomocą pilota Beo4, została opisana osobno.



-  **TV** Przycisk programowy, dotknij ekranu, aby wybrać³
Przełączenie na wybrane źródło lub wybór funkcji
-  **←** Cofanie ekranów wyświetlacza na pilocie Beo6
-  **☰** Wyświetla przyciski SCENE, takie jak Zones i Speaker
Naciśnij ponownie, by wrócić
-  **+** Przywoływanie cyfr do wybierania kanału lub wprowadzenia danych
Naciśnij ponownie, by wrócić
-  **STOP** Wstrzymanie i zatrzymanie odtwarzania lub nagrywania
-  **PLAY** Rozpoczęcie odtwarzania na zintegrowanym lub podłączonym sprzęcie
-  **BACK** Przechodzenie wstecz po pozycjach menu. Długie naciśnięcie powoduje całkowite opuszczenie menu
-  **Ustawianie funkcji dotyczących kolorów⁴**
Naciśnij pokrętkę regulacji głośności obok koloru
-  **Przekręć, aby dostosować głośność**
Aby wyłączyć dźwięk, przekręć szybko w lewo
-  **Przycisk środkowy używany jest do wybierania i akceptowania**
-  **← ◇ →** Przycisk nawigacyjny w lewo, prawo, w górę i w dół. Przechodzenie w menu poprzez naciśnięcie przycisku w pożądanym kierunku
-  **◀ ▶** Wyszukiwanie krok po kroku w przód lub w tył
Przytrzymaj, by przewinąć do tyłu lub do przodu
-  **◄ ▾ ▸** Przechodzenie pomiędzy kanałami lub nagraniami
-  **Tryb oczekiwania**

³**Informacje o przyciskach** Jasnoszare przyciski informują o konieczności naciśnięcia tekstu na ekranie. Ciemnoszare przyciski informują o konieczności naciśnięcia zwykłego przycisku.

⁴**Kolorowe przyciski** Aby aktywować przycisk kolorowy, naciśnij pokrętkę obok danego koloru.

Bieżąca strefa Wskazuje bieżącą strefę na pilocie Beo6, tak jak nazwano ją podczas procesu instalacji.

Przyciski programowe na pilocie Beo6 W zależności od aktywowanego źródła na ekranie pojawiają się różne przyciski programowe. Dotknij ekranu, aby aktywować daną funkcję.

Jak przechodzić po pozycjach menu

Poruszaj się po menu i wybieraj ustawienia za pomocą pilota. Naciśnięcie przycisku **MENU** powoduje wyświetlenie menu dla wybranego źródła.

Wyświetlacz i menu

Wybierz źródło i ustawienia



Włączanie telewizora



Wyświetlanie menu

Nawigacja po menu

Kiedy menu jest widoczne na ekranie, można przechodzić między opcjami menu, wyświetlać ustawienia lub wprowadzać dane.



Zaznaczanie menu/zmiana ustawienia



Wprowadzenie danych



Wyświetlenie podmenu/zapisanie ustawienia



Wybór opcji



Cofanie się w strukturze menu

lub



Naciśnij i przytrzymaj, aby wyjść z menu

Przechodzenie między stronami menu

Niektóre menu zajmują więcej miejsca niż jest dostępne na ekranie telewizora. W takich sytuacjach widać tylko część tekstu menu u góry lub dołu ekranu. Aby w prosty sposób przejść z góry listy na sam jej dół, wystarczy nacisnąć przycisk nawigacyjny w górę.



Przechodzenie pomiędzy stronami



Przewijanie elementów menu

Jednolita linia wskazuje, że wyboru należy dokonać za pomocą przycisku **środkowego**



Przykładowa lista kanałów.



Linia z wypełnieniem wskazuje, że ustawienia można edytować za pomocą przycisków nawigacyjnych w lewo i w prawo

Informacja

Skrócona instrukcja i pełna instrukcja Menu główne

Ta skrócona instrukcja oraz instrukcja obsługi dostępna online opisują przede wszystkim działania wykonywane za pomocą pilota Beo4. Można w każdej chwili wywołać menu główne, zawierające nakładkę menu aktywnego źródła, naciskając przycisk **MENU**.

Wybór źródła

Można wybrać źródło, naciskając po prostu odpowiedni przycisk na pilocie, albo dokonać wyboru za pośrednictwem menu.



Wyświetlanie tekstów pomocy

Można wyświetlić teksty pomocy z wyjaśnieniami dotyczącymi funkcji i opcji dostępnych w menu i podmenu.



Opcje i funkcje ogólne są też wyjaśnione w menu WARTO WIEDZIEĆ.*¹

Wskaźnik stanu gotowości

Wskaźnik stanu gotowości na telewizorze informuje o stanie telewizora.

● Zielone
● Ciągłe czerwone
● Wolno migające czerwone
● Szybko migające czerwone
■ Wyłączone

Wskaźnik stanu gotowości mignie krótko zielonym światłem — telewizor jest gotowy do użytku. Aby skrócić czas uruchamiania, zapoznaj się z instrukcją online w kwestii ustawień zasilania.

Telewizor znajduje się w trybie oczekiwania, ale należy pozostawić go podłączonego do zasilania ze względu na pobieranie oprogramowania.

Telewizor został odłączony od źródła zasilania, w związku z czym należy podać kod PIN. Więcej informacji na temat systemu kody PIN można znaleźć w instrukcji online dostępnej pod adresem www.bang-olufsen.com/guides.

Nie odłączaj telewizora od źródła zasilania. Może to być spowodowane aktywowaniem nowego oprogramowania lub zbyt wieloma nieudanymi próbami podania kodu PIN.

Telewizor znajduje się w trybie oczekiwania, jeśli chcesz, możesz go odłączyć od źródła zasilania. Spowoduje to jednak aktywowanie systemu kody PIN.

Pomoc W menu KONFIGURACJA można wyświetlić/ukryć tekst pomocy, naciskając **niebieski** przycisk. W przypadku niektórych języków teksty pomocy są dostępne wyłącznie po angielsku.

***Menu WARTO WIEDZIEĆ** Wyświetl menu za pośrednictwem menu KONFIGURACJA. Znajdziesz tam informacje o podstawowych funkcjach i opcjach. Jeżeli telewizor odbierze aktualizację oprogramowania (wymagane jest łącze internetowe), będą tu wyjaśnione nowe funkcje i opcje.

W zależności od opcji telewizora można oglądać analogową lub cyfrową telewizję naziemną, kablową i satelitarną. Można tworzyć grupy kanałów i obracać telewizor. Można dokonywać nagrań na opcjonalnej nagrywarce z dyskiem twardym.

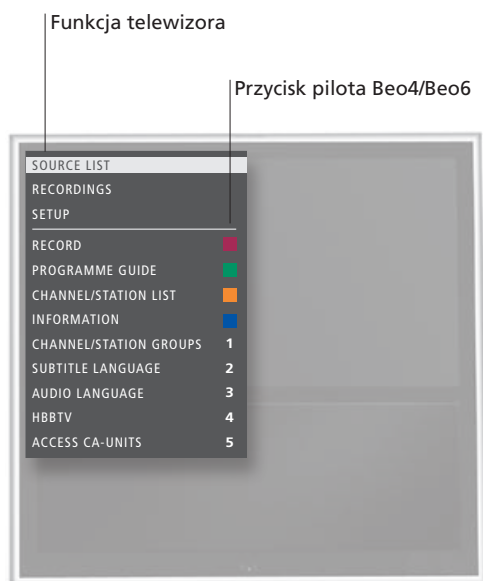

Czynność

Włączanie telewizora

Wybierz kanał

Wyświetlenie i korzystanie z nakładki menu

Nagrywanie tu i teraz

Podczas nagrywania można także oglądać inne nagranie, źródło lub kanał telewizyjny.*²

Tworzenie grup kanałów

Jeżeli masz do dyspozycji dużo kanałów, możesz podzielić je na grupy, co ułatwi szybkie odnajdowanie ulubionych kanałów. Wyświetl menu ULUBIONE, wybierając kolejno KONFIGURACJA > KANAŁY > EDYTUJ GRUPY TV.

Obracanie telewizora

Jeśli telewizor jest wyposażony w stelaż samobieżny lub uchwyt ścienny, można go obracać za pomocą pilota zdalnego sterowania.



































Korzystanie z teletekstu

Możesz wyświetlić teletekst dla wybranego kanału, jeżeli jest oferowany przez jego dostawcę.

Informacja

¹***Funkcje przycisków kolorowych** Jeżeli tekst cyfrowy/HbbTV jest wyłączony, można też aktywować funkcje przycisków kolorowych nie naciskając najpierw **MENU**.

²***Nagrywanie tu i teraz** Możliwe jest nagrywanie jedynie z kanałów i stacji cyfrowych. Telewizor jest wyposażony w dwa tunery, można więc nagrywać jeden program, jednocześnie oglądając drugi. Można też nagrywać dwa programy jednocześnie. Nie można rozpocząć nowego nagrania, jeśli dysk twardy jest zapełniony nagraniami chronionymi. Informacje na temat zarządzania miejscem przeznaczonym na nagrania można znaleźć w instrukcji obsługi dostępnej online.

 <i>lub</i> 	 	 		
Naciśnij	Naciśnij	Wybierz opcję LISTA ŹRÓDEŁ	Wybierz TV	
 <i>lub</i> 				
Wybierz	Aktywacja numerów i wybór kanału	Wybór poprzedniego kanału (Beo6: naciśnij Previous)		
	 <i>lub</i> 			
Naciśnij	Aktywuj żadaną funkcję* ¹			
 <i>lub</i> 	 			
Naciśnij, aby wywołać opcję RECORD	Naciśnij dwukrotnie	Naciśnij, by rozpocząć nagrywanie.	Zatrzymanie nagrywania* ³	
			  	 
Wyświetlenie menu ULUBIONE	Nazwij grupę. Postępuj zgodnie z instrukcjami na ekranie	Naciśnij dwukrotnie, aby zapisać i otworzyć grupę	Wybierz grupę, z której chcesz kopiować. Postępuj zgodnie z instrukcjami na ekranie	Zapisz ustawienia
 <i>lub</i> 		<i>lub</i>		
Naciśnij, aby wywołać opcję STAND	Naciśnij	Obrócenie telewizora	Wybierz pozycję	
 <i>lub</i> 	  <i>lub</i> 			
Naciskaj, aby zmieniać tryb ekranu	Przechodzenie w górę i w dół po stronach	Przejdź do pozycji PAGE i wybó	Podaj numer strony	Krótkie naciśnięcie powoduje powrót do poprzedniej strony. Długie naciśnięcie powoduje wyjście z teletekstu

Przewodnik po programach Radio

Informacje na temat przewodnika po programach i można znaleźć w instrukcji online pod adresem www.bang-olufsen.com/guides. Aby uzyskać dostęp do trybu RADIO, należy najpierw zaprogramować stacje radiowe. Więcej informacji w instrukcji obsługi dostępnej online. Jeżeli trwają dwa nagrania, należy wybrać, które nagranie ma zostać zatrzymane.

*³Zatrzymanie nagrywanie

UWAGA! Aby korzystać z funkcji stojaka samobieżnego lub uchwyty ściennego, należy najpierw skalibrować stojak lub uchwyt — informacje w instrukcji obsługi dostępnej online. Informacje o pozycjach, w jakie może się obracać telewizor, można znaleźć w instrukcji obsługi dostępnej online.

Korzystając z opcjonalnej nagrywarki z dyskiem twardym można wstrzymywać, powtarzać i wznowiać bieżący program cyfrowy. Telewizor kontynuuje zapisywanie w trakcie odtwarzania, masz więc pewność, że zobaczysz cały program.

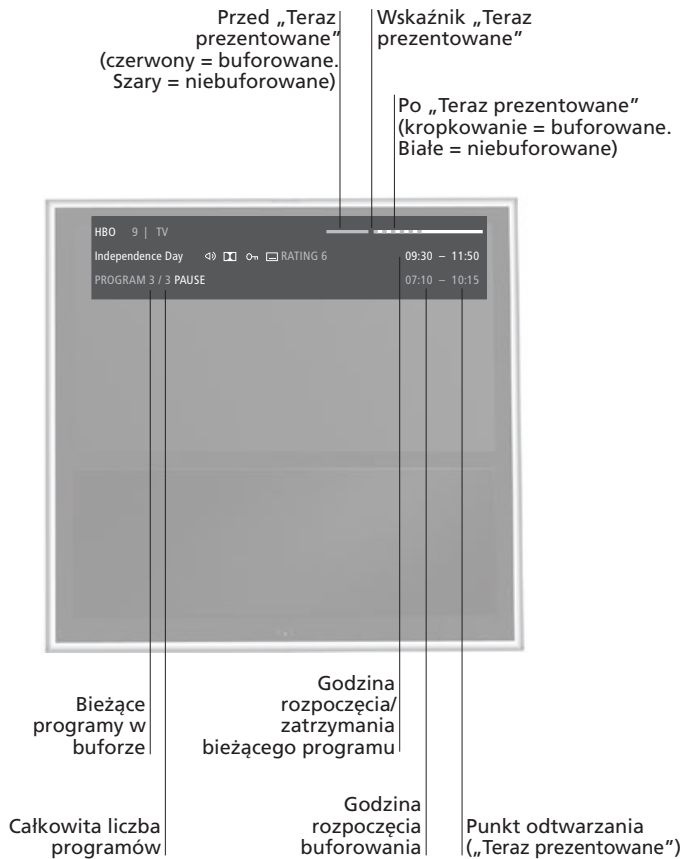

Czynność

Wstrzymanie programu

Wstrzymanie programu na bieżącym kanale.

Odtwarzanie

Odtworzenie wstrzymanego programu.

Przechodzenie do określonego punktu

Podaj konkretną godzinę, do której chcesz przejść w zawartości bufora.

Przejsię lub przewinięcie do przodu albo do tyłu

Przechodzenie w przód lub w tył o minutę.

Przechodzenie między programami

Przejdź do poprzedniego lub następnego programu w buforze.

Wstrzymywanie odtwarzania

Wstrzymanie odtwarzania materiałów w buforze.*¹

Przełączenie na sygnał na żywo

Przełączenie z trybu buforowania do trybu sygnału na żywo.

Informacja

***Timeshift** Pamięć bufora Timeshift to 4 godziny. Jeżeli program pozostanie wstrzymany do momentu zapelnienia bufora, należy nacisnąć przycisk **PLAY**, by nadal zapisywać do bufora, usuwając jednocześnie najstarsze materiały. Jeżeli zmieni się źródło, kanał lub stacja, albo jeżeli telewizor zostanie wyłączony, zawartość bufora zostanie usunięta. Więcej informacji na temat bufora Timeshift można znaleźć w instrukcji online.

STOP

Naciśnij Aby powrócić do transmisji na żywo, ponownie wybierz źródło, np. **telewizor**

PLAY

Odtwarzanie

0-9

Wybierz punkt w czasie

*lub*

Przechodzenie w przód lub w tył

Długo naciśnij, aby przewinąć w tył lub w przód



Naciśnij i przytrzymaj, aby przejść do poprzedniego lub następnego programu

STOP

Naciśnij

Odtwarzanie w zwolnionym tempie, naciśnij jeszcze raz, aby zmienić prędkość

STOP*lub***...**

Naciśnij dwukrotnie, aby przejść do sygnału na żywo Naciśnij przycisk źródła, aby wyświetlić źródło zapisywane w buforze

Ustawienia funkcji Timeshift (bufora) MHEG lub HbbTV

Informacje na temat tego, kiedy aktywowany jest bufor funkcji Timeshift oraz jak zmienić jego ustawienia, można znaleźć w instrukcji obsługi dostępnej online. Nie można aktywować MHEG ani HbbTV w trybie Timeshift.

UWAGA! Informacje na temat kopiowania materiałów z bufora do nagrania trwałego można znaleźć w instrukcji obsługi dostępnej online.

Korzystając z opcjonalnej nagrywarki z dyskiem twardym, można odtwarzać i przeglądać nagrane programy cyfrowe.

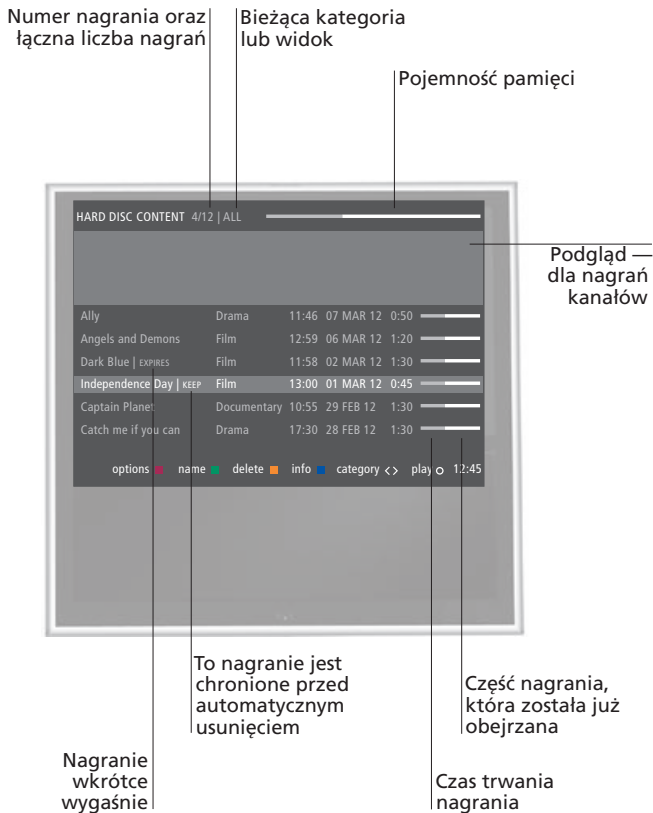

Czynność

Włączanie nagrywarki z dyskiem twardym

Uruchomienie nagrywarki z dyskiem twardym może zająć trochę czasu.

Wybór i odtworzenie nagrania

W trybie odtwarzania można również aktywować menu ZAW. TWARD. DYSKU, jeżeli zostanie przytrzymany przycisk **PLAY** lub przycisk **środkowy**.

Wstrzymywanie lub zatrzymywanie odtwarzania

Wstrzymanie lub zatrzymanie odtwarzania nagrania.

Przechodzenie między nagraniami

Przechodzenie do poprzedniego lub następnego nagrania w ramach kategorii.

Przechodzenie do określonego punktu

Podaj konkretną godzinę, do której chcesz przejść w nagraniu.

Przejsie lub przewinięcie do przodu albo do tyłu

Przechodzenie w przód lub w tył o minutę.

Wyłączanie nagrywarki z dyskiem twardym

Informacja

Informacje o odtwarzaniu

Po wybraniu nagrania do odtworzenia pojawi się pasek informacyjny. Pasek ten znika automatycznie lub po naciśnięciu przycisku **BACK**. Wszystkie nagrania dokonywane są w formacie bezstratnym. Aby wyświetlić informacje o zaznaczonym nagraniu w menu ZAW. TWARD. DYSKU, należy nacisnąć **niebieski** przycisk. Ponownie naciśnij przycisk, aby usunąć informacje. Aby zatrzymać trwające nagranie, zaznacz je i naciśnij **żółty** przycisk.

Wstrzymywanie lub zatrzymywanie odtwarzania

Jeżeli obraz pozostanie niezmieniony przez osiem minut, ekran telewizora automatycznie ulegnie przyciemnieniu.

V.MEM

Wybierz źródło dla nagrywarki. Automatycznie rozpocznie się odtwarzanie ostatnio oglądanego nagrania, najnowszego nagrania lub trwającego nagrania.

MENU

Wybierz NAGRANIA, po czym otwórz menu ZAW. TWARD. DYSKU

< >

Wybierz kategorię lub widok

◊

Wybranie nagrania

●

Odtworzenie nagrania

STOP

Wstrzymanie

◀ ▶

Odtwarzanie w zwolnionym tempie, naciśnij jeszcze raz, aby zmienić prędkość

STOP

Zatrzymanie

◊

Naciśnij, aby przejść do poprzedniego lub następnego nagrania

0-9

Aktywacja numerów

Wybierz punkt w czasie

◀ ▶

Przechodzenie w przód lub w tył

◀ ▶

Długo naciśnij, aby przewinąć w tył lub w przód

TV

lub

●

Przełączanie źródła

Wyłącz telewizor

Odtwarzanie

Po wybraniu nagrania do odtworzenia, telewizor wznawia odtwarzanie od miejsca, w którym ostatnio zatrzymano nagranie. Jeżeli obejrzałeś nagranie do końca, odtwarzanie rozpoczyna się od początku.

Blokada rodzicielska

Chcąc odtworzyć nagranie, dla którego aktywowano funkcję kontroli rodzicielskiej, należy podać czterocyfrowy kod dostępu. Nie jest pokazywany podgląd takiego nagrania. Informacje na temat kontroli rodzicielskiej można znaleźć w instrukcji obsługi dostępnej online.

UWAGA! Zatrzymanie nagrania powoduje wyświetlenie menu ZAW. TWARD. DYSKU. Wskaźnik na górze pokazuje, w jakim stopniu zapełniony jest twardy dysk. Nagranie chronione ma oznaczenie [ZACHOWAJ]. Więcej informacji na temat ochrony można znaleźć w instrukcji online.

Oglądanie telewizji 3D

Technologia 3D pozwala zintensyfikować wrażenia z oglądania telewizji, zwłaszcza w przypadku filmów, transmisji sportowych oraz programów przyrodniczych.

Warunki oglądania

Należy usiąść przed ekranem, nieco bliżej niż w przypadku oglądania telewizji 2D, i założyć okulary 3D. Zalecana odległość zależy od wielkości ekranu oraz rozdzielczości obrazu. Jakość telewizji w technologii 3D obniża się, jeśli umiejscowimy się za bardzo na lewo lub prawo od środka ekranu lub zbyt blisko bądź daleko.

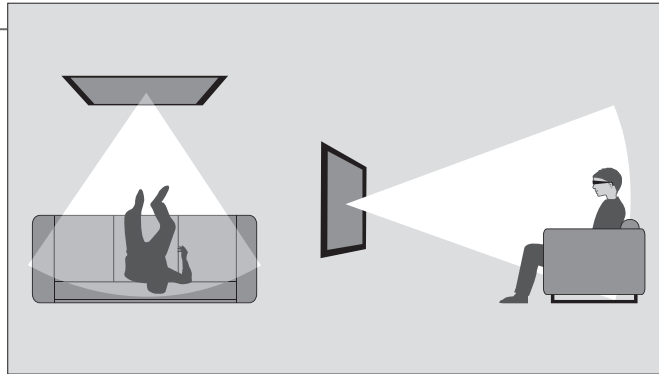

Najlepszy efekt 3D można osiągnąć po wyciemnieniu pomieszczenia, poprzez np. zgaszenie światła i zasunięcie zasłon. Szczególnie niekorzystny efekt powodują źródła światła umieszczone za lub po obu stronach ekranu. Odradzamy oglądanie telewizji 3D w jasnym otoczeniu lub w pomieszczeniu do którego wpadają promienie słoneczne.

Włączanie funkcji telewizji 3D lub 2D

Aby móc oglądać programy telewizyjne w technologii 3D, należy włączyć funkcję 3D i założyć odpowiednie okulary 3D, które można kupić u lokalnego dealera. Tryb 2D można włączyć, aby oglądać programy telewizyjne nieprzystosowane do technologii 3D, takie jak wiadomości.

Wyświetlanie menu
OBRAZ

→ Wybierz menu
WYŚWIETLANIE 3D

→ Wybierz 3D lub 2D

● Akceptacja i przejście odpowiednio do trybu 3D lub 2D bądź też wybór trybu

3D/2D

Jeśli dostępna jest funkcja automatycznego przestawiania na sygnał 3D, telewizor automatycznie przełącza się na tryb 3D po wybraniu opcji 3D oraz 2D po wybraniu opcji 2D. Jeśli funkcja ta jest niedostępna, na ekranie wyświetlane jest menu wyboru trybu 3D lub 2D. Informacje o trybach znajdują się na następnej stronie.

Ważne

Ważne informacje dotyczące zdrowia i bezpieczeństwa podczas oglądania telewizji 3D

Podczas oglądania telewizji w technologii 3D niektórzy widzowie mogą odczuwać dyskomfort w postaci zawrotów głowy, nudności oraz bólu głowy. W przypadku wystąpienia takich symptomów należy przerwać oglądanie telewizji 3D, zdjąć okulary 3D i odpocząć. Oglądanie telewizji 3D przez wiele godzin może spowodować zmęczenie oczu. W przypadku odczuwalnego zmęczenia oczu należy przerwać oglądanie telewizji 3D, zdjąć okulary 3D i odpocząć. W przypadku korzystania z okularów korekcyjnych lub soczewek kontaktowych okulary 3D należy założyć na nie. Okularów 3D nie należy używać w żaden inny sposób. Dzieci oglądające telewizję 3D powinny znajdować się pod kontrolą rodziców w celu rozpoznania symptomów dyskomfortu opisanych powyżej. Dzieci poniżej 3. roku życia nie powinny oglądać telewizji 3D.

Tryby 3D

Wybierz tryb 3D zgodny z sygnałem wysyłanym przez nadawcę programu.

SIDE BY SIDE 3D



Dokonuje konwersji sygnału 3D typu „side-by-side” na obraz pełnoekranowy, skalując dwa obrazy w poziomie.

TOP/BOTTOM 3D



Dokonuje konwersji sygnału 3D typu „top/bottom” na obraz pełnoekranowy, skalując dwa obrazy w pionie.

Tryby 2D

Wybierz tryb 2D zgodny z sygnałem wysyłanym przez nadawcę programu.

STANDARD 2D



Wyświetla zwykły obraz telewizyjny 2D bez żadnej konwersji.

SIDE BY SIDE 2D



Dokonuje konwersji sygnału 3D typu „side-by-side” na obraz pełnoekranowy 2D, skalując jeden obraz w poziomie.

TOP/BOTTOM 2D



Dokonuje konwersji sygnału 3D typu „top/bottom” na obraz pełnoekranowy 2D, skalując jeden obraz w pionie.

Automatyczna zmiana trybu

Jeśli funkcja automatycznego przełączania na tryb 3D przestanie być dostępna, telewizor automatycznie przełączy się na ostatni używany tryb dla bieżącego źródła sygnału. Podczas zmiany kanału i źródła telewizor przełącza się w tryb STANDARD 2D.

Podwójny ekran

Jeśli na ekranie wywołane zostaną dwa źródła równocześnie, lub gdy po jednej stronie ekranu wywołana zostanie funkcja teletekstu, a po drugiej źródło, telewizor zawsze będzie pracować w trybie 2D.

Napisy

Napisy mogą nie być obsługiwane we wszystkich przypadkach.

Można odtwarzać pliki muzyczne i filmowe, a także przeglądać zdjęcia zapisane w urządzeniu pamięci masowej lub na serwerze multimedialnym obsługującym DLNA/UPnP. Więcej informacji na temat połączeń i funkcji można znaleźć w instrukcji online pod adresem www.bang-olufsen.com/guides.

Korzystanie z HomeMedia

Kiedy podłączysz urządzenie pamięci masowej do telewizora, wykryje on źródło automatycznie i spyta, czy chcesz przeglądać jego zawartość. Możesz także wyświetlić opcję HOMEMEDIA za pośrednictwem menu KONFIGURACJA.

H.MEDIA

Wyświetl H.MEDIA na ekranie pilota Beo4*¹

Słuchanie muzyki

Wybierz folder z muzyką, której chcesz posłuchać.



Wybierz urządzenie pamięci masowej zawierające muzykę



Przełączaj pliki lub przechodź między utworami. Wybierz plik muzyczny, który ma zostać odtworzony

STOP

Wstrzymanie

PLAY

Wznowienie odtwarzania

BACK

Powrót do poprzednich menu. Przytrzymaj, by wrócić do menu głównego przeglądarki mediów

Przeglądanie zdjęć

Wybierz folder ze zdjęciami, które chcesz obejrzeć.



Wybierz urządzenie pamięci masowej zawierające zdjęcia



Przełączaj pliki i foldery, po czym naciśnij, aby rozpocząć pokaz slajdów

STOP

Wstrzymanie



Przechodzenie między poprzednim i następnym zdjęciem

Odtwarzanie plików wideo

Wybierz folder z plikami wideo, które chcesz obejrzeć



Wybierz urządzenie pamięci masowej zawierające pliki wideo



Przełączaj pliki i foldery, po czym naciśnij, aby otworzyć



Przechodzenie minutowe. Naciśnij i przytrzymaj przycisk, aby przewinąć w przód. Ponownie naciśnij, aby zmienić szybkość

PLAY

Wznowienie odtwarzania

Informacja

*Beo4 LIST

Wyświetl opcję H.MEDIA w menu LIST pilota Beo4. Jeżeli nie masz tego przycisku w Beo4 LIST, można przypisać inny przycisk do opcji HomeMedia za pośrednictwem menu KONFIGURACJA.

Urządzenia pamięci masowej

Można przykładowo podłączać urządzenia USB oraz twarde dyski podłączone za pośrednictwem USB lub sieci Ethernet.

Dostęp do źródła HOMEMEDIA

Można wyświetlić menu główne, wybrać opcję LISTA ŹRÓDEŁ, zaznaczyć opcję HOMEMEDIA i nacisnąć przycisk **środkowy**, aby aktywować opcję HomeMedia.

Obsługiwany format

Obsługiwane formaty można znaleźć na stronie www.bang-olufsen.com/guides.

Podczas oglądania telewizji można zmieniać ustawienia dźwięku i obrazu. Więcej informacji na temat tych ustawień można znaleźć w instrukcji online pod adresem www.bang-olufsen.com/guides.

Wybieranie trybów dźwięku



Telewizor oferuje kilkanaście trybów dźwięku zoptymalizowanych pod kątem różnych rodzajów programu.

W menu KONFIGURACJA LISTY ŹRÓDEŁ można dla każdego źródła ustawić tryb dźwięku, który ma być używany za każdym razem, gdy to źródło jest aktywowane.

Wyświetl tryby dźwięku na ekranie telewizora i wybierz jeden z nich. Jeżeli pamiętasz numer żadanego trybu, po wybraniu opcji **SOUND** naciśnij cyfrę 1-9

Przechodzenie między trybami

Na ekranie pilota Beo6 można wybierać spośród dostępnych trybów dźwięku, np. **Speech**

Wybór trybów obrazu



Można aktywować rozmaite tryby obrazów stosowane w zależności od rodzaju programu.

Po wybraniu trybu obrazu dla źródła jest on zapamiętywany tylko do momentu wyłączenia telewizora lub przełączenia na inne źródło.

W menu KONFIGURACJA LISTY ŹRÓDEŁ można dla każdego źródła ustawić tryb obrazu, który ma być używany za każdym razem, gdy to źródło jest aktywowane.

Wyświetl tryby obrazu na ekranie telewizora i wybierz jeden z nich. Jeżeli pamiętasz numer żadanego trybu, po wybraniu opcji **PICTURE** naciśnij cyfrę 1-3

Przechodzenie między trybami

Na ekranie pilota Beo6 można wybierać spośród dostępnych trybów obrazu, np. **Movie**

Wybór formatu obrazu



W menu KONFIGURACJA LISTY ŹRÓDEŁ można dla każdego źródła ustawić format obrazu, który ma być używany za każdym razem, gdy to źródło jest aktywowane. Można także tymczasowo wybrać inny format obrazu.

Wyświetl formaty obrazu na ekranie telewizora i wybierz jeden z nich. Jeżeli pamiętasz numer żadanego trybu, po wybraniu opcji **FORMAT** naciśnij cyfrę 1-6

Przełączanie między formatami

Przeniesienie obrazu, jeśli to możliwe

Na ekranie pilota Beo6 można wybierać spośród dostępnych formatów obrazu, np. **Auto**

- 22 Ustawianie telewizora
- 23 Czyszczenie
- 24 Panele z gniazdami połączeniowymi

Ustawianie telewizora

Telewizor zapewnia wiele możliwości umiejscowienia telewizora. W celu umiejscowienia i podłączenia postępuj zgodnie z podanymi instrukcjami.

Opcje umiejscowienia

Telewizor zapewnia wiele możliwości umiejscowienia. Aby uzyskać informacje dotyczące dostępnych stelaży i uchwytów ściennych, odwiedź stronę www.bang-olufsen.com lub skontaktuj się z przedstawicielem firmy Bang & Olufsen.

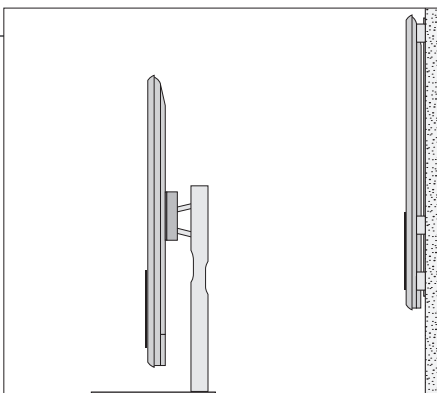

W związku z wagą telewizora przesuwanie/ podnoszenie telewizora powinno być przeprowadzane przez wykwalifikowany personel - przy użyciu odpowiedniego sprzętu.

Posługiwanie się telewizorem

Zalecamy, aby pozostawić telewizor w opakowaniu na czas przykręcania uchwytu ściennego lub uchwytu stelaża do tylnej ściany telewizora.

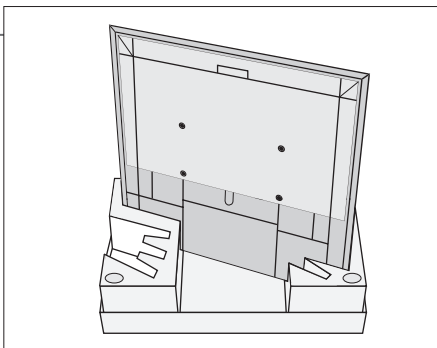

Uchwyt ścienny i stelaż

Ustawienie maksymalnego kąta, pod jakim obrócić się telewizor na stelażu samobieżnym lub uchwycie ściennym. Uchwyt ścienny bez silnika można ręcznie obrócić o 90° w lewo lub w prawo, w zależności od ustawienia. Należy pamiętać o pozostawieniu wystarczającej przestrzeni wokół telewizora, aby można go swobodnie obracać.

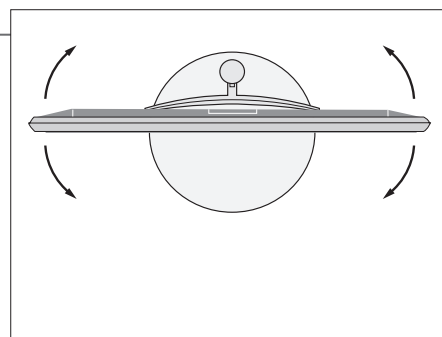
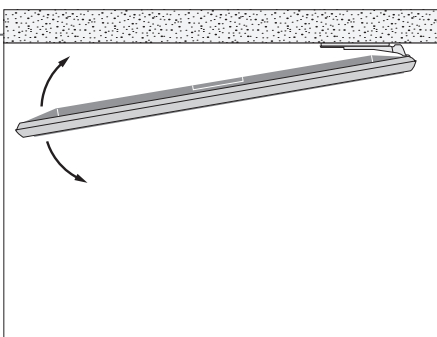

Ważne

Wentylacja

Aby zagwarantować odpowiednią wentylację, należy zapewnić odpowiednią przestrzeń wokół ekranu. W momencie przegrzania (migająca dioda stanu oczekiwania lub ostrzeżenie na ekranie) nie należy wyłączać telewizora, tylko przełączyć go do trybu oczekiwania, aby ostygł.

Szklana płyta

W przypadku pęknięcia lub powstania odprysku albo innego uszkodzenia szklanej płyty ekranu należy go natychmiast wymienić na nowy, w przeciwnym razie może to spowodować obrażenia ciała. Szklaną płytę ekranu można zamówić u przedstawiciela firmy Bang & Olufsen.

Przegląd

Zlokalizuj panele gniazd oraz inne ważne elementy:

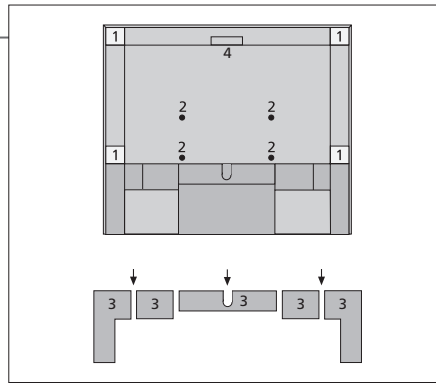

- 1 Uchwyt montażowy do uchwytu ściennego.
- 2 Uchwyt montażowy do stojaka.
- 3 Osłona głównego panelu gniazd. Pociągnij dolną część, aby zdjąć części osłony.
- 4 Gniazdo do podłączeń tymczasowych. Naciśnięcie pośrodku powoduje otwarcie.

W zależności od konfiguracji należy poprowadzić przewody przez otwór pośrodku lub po jednej ze stron pokrywy panelu gniazd.

Prowadzenie przewodów

Zbierz kable po każdej stronie, skrzyżuj ze sobą ich wiązki, po czym przymocuj je do jednego z boków lub pośrodku, w zależności od uchwytu ściennego lub ustawienia stojaka.

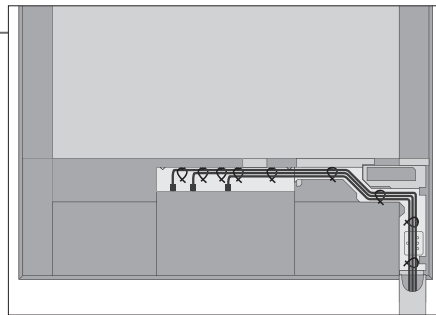

W przypadku korzystania ze stelaża samobieżnego lub uchwytu ściennego dopilnuj, aby przewody miały wystarczający luz pozwalający na obrót telewizora w obie strony.

Montowanie osłony głośnika

Gdy telewizor jest umieszczony na uchwycie ściennym lub stelażu, można założyć na niego osłonę głośnika. Chwyć osłonę głośnika obiema rękami, a następnie wsuń bolce w otwory znajdujące się w dolnej części. Następnie ostrożnie wsuń bolce w otwory w górnej części i popchnij w dół.

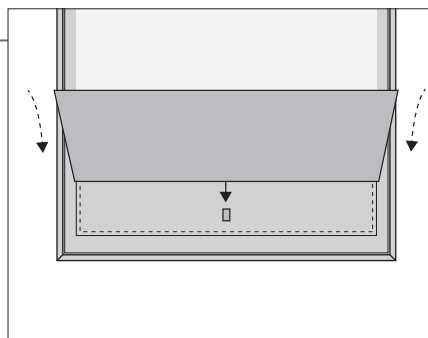

Podczas czyszczenia zalecane jest jej zdjęcie. Należy unikać rozpylania płynów bezpośrednio na ekran, ponieważ może to doprowadzić do uszkodzenia głośników. Zamiast tego należy użyć miękkiej szmatki. Ostrożnie zdejmij osłonę głośnika, przytrzymując ją od wewnątrz u dołu.

Czyszczenie

Konserwacja Regularne zabiegi konserwacyjne, takie jak czyszczenie, należą do obowiązków użytkownika.

Ekran Użyj łagodnego płynu do mycia okien i lekko oczyść ekran, nie pozostawiając smug i śladów. Niektóre ściereczki z mikrowłókna mogą uszkodzić powłokę optyczną z powodu swoich silnych właściwości ściernych.

Obudowa i elementy sterujące Kurz należy ścierać z powierzchni urządzenia suchą, miękką szmatką. Silniejsze zabrudzenia należy usuwać miękką, wilgotną ściereczką i wodą z domieszką łagodnego środka czyszczącego, np. płynu do mycia naczyń.

Zakaz stosowania alkoholu Nigdy nie wolno używać alkoholu lub innych rozpuszczalników do czyszczenia jakichkolwiek części telewizora.

Panele gniazd połączeniowych

Każdy sprzęt podłączany do głównego panelu złączy musi zostać zarejestrowany w menu KONFIGURACJA LISTY ŹRÓDEŁ. Sprzęt podłączany do górnego panelu złączy może zostać zarejestrowany w menu KONFIGURACJA LISTY ŹRÓDEŁ.

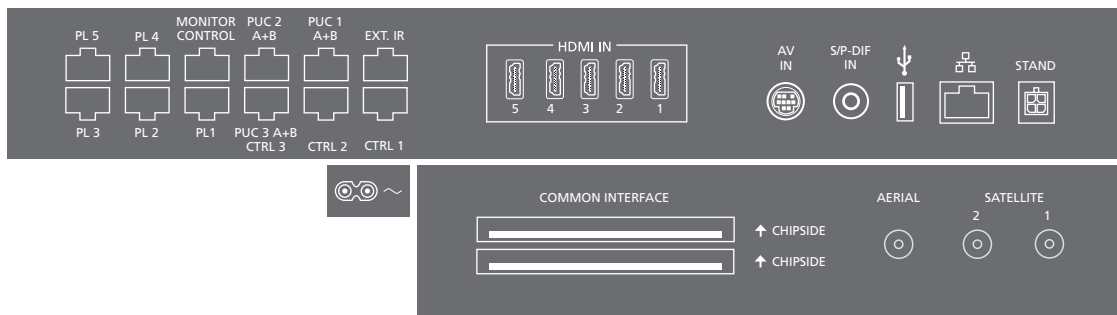

~ — gniazdo zasilania

Podłączenie do sieci zasilania.

PL 1-5 (Power Link)

Do podłączenia głośników zewnętrznych w zestawie dźwięku przestrzennego. Więcej informacji można znaleźć w instrukcji obsługi.

MONITOR CONTROL

Do wykorzystania w przyszłości.

PUC 1–3 A+B

Do sygnałów podczerwonych sterujących sprzętem zewnętrznym podłączonym do gniazda HDMI IN lub AV IN. Umożliwia obsługę podłączonego sprzętu firm innych niż Bang & Olufsen za pomocą pilota firmy Bang & Olufsen.

CTRL (1–2)

Do wykorzystania w przyszłości.

EXT. IR

Do wykorzystania w przyszłości.

HDMI IN (1–5)

Złącze High Definition Multimedia Interface umożliwia podłączenie rozmaitych źródeł wideo, takich jak urządzenia STB, odtwarzacze multimedialne, odtwarzacze Blu-ray czy komputery.

AV IN

Do podłączania analogowego sprzętu wideo.

S/P-DIF IN

Gniazdo cyfrowego wejścia audio, np. z komputera.

USB (↔)

Port do podłączania urządzeń USB w celu przeglądania zdjęć cyfrowych, filmów lub plików muzycznych.

Ethernet*¹

Do podłączenia do Internetu. Umożliwia aktualizację oprogramowania i pobieranie WebMedia oraz PUC.

Informacja

Przewód i wtyczka zasilania

Połącz gniazdo ~ na głównym panelu gniazd telewizora z gniazdem sieciowym. Telewizor znajduje się w stanie oczekiwania, gotowy do użytku. Załączona wtyczka i przewód zasilający są zaprojektowane specjalnie dla tego produktu. Nie należy wymieniać wtyczki, a w razie uszkodzenia przewodu zasilającego należy zakupić nowy u dealera firmy Bang & Olufsen.

¹*Sprawdź, czy połączenie kablowe między produktem a routerem nie wychodzi poza budynek, aby uniknąć kontaktu z wysokim napięciem.

Zaleca się podłączenie telewizora do Internetu, co umożliwi pobieranie aktualizacji oprogramowania oraz pobieranie tabel Peripheral Unit Controller (PUC). Tabele PUC pozwalają na obsługę podłączonego sprzętu firm innych niż Bang & Olufsen za pomocą pilota firmy Bang & Olufsen.

STAND

Gniazdo do podłączenia stelaża samobieżnego lub uchwyty ściennego. Informacje na temat kalibracji stelaża lub uchwyty ściennego można znaleźć w instrukcji online.

AERIAL

Wejściowe gniazdo antenowe pozwalające na podłączenie sieci telewizyjnej z zewnętrznej anteny/kablowej lub sygnału analogowego.

SATELLITE (1–2)

Gniazda wejściowe anteny przesyłającej cyfrowy sygnał satelitarny.

W zależności od opcji tunera może być dostępne jedno gniazdko satelitarne, dwa, lub może go nie być.

2 x PCMCIA (moduł CA)

Gniazdo do wkładania modułu i karty dostępu do kodowanych programów telewizji cyfrowej. Informacje na temat kompatybilnej karty i kombinacji modułów można uzyskać kontaktując się ze swoim przedstawicielem firmy Bang & Olufsen.

Gniazda do podłączeń tymczasowych

HDMI IN (6)

Gniazdo HDMI IN do podłączenia dodatkowego urządzenia wideo. Można również podłączyć aparat fotograficzny lub konsolę do gier.

PHONES (6)

Do podłączenia słuchawek stereofonicznych.

- > Aby wyciszyć głośniki, naciśnij środek przycisku $\wedge \vee$. (Beo6: obróć szybko pokrętkę regulacji głośności w lewo).
- > Naciśnij \wedge lub \vee , aby ustawić głośność w słuchawkach. (Beo6: obróć szybko pokrętkę regulacji głośności w jedną lub w drugą stronę).
- > Aby przywrócić dźwięk w głośnikach, naciśnij środek przycisku $\wedge \vee$. (Beo6: obróć szybko pokrętkę regulacji głośności w lewo).

UWAGA! Długotrwałe słuchanie dźwięków o dużej głośności może być przyczyną uszkodzenia słuchu!

USB (→)

Port do podłączania urządzeń USB, takich jak przeglądarka multimedialna (HomeMedia), w celu przeglądania zdjęć cyfrowych, filmów lub plików muzycznych.



Naciśnij, aby otworzyć pokrywę i uzyskać dostęp do gniazd HDMI IN, słuchawek i USB. Naciśnij ponownie, aby zamknąć.

Złącza tymczasowe

Można używać słuchawek podczas oglądania audycji telewizyjnych lub podłączyć kamerę i oglądać swoje prywatne filmy na ekranie telewizora.

Złącze Ethernet

Podłącz telewizor do Internetu, aby móc pobierać aktualizacje oprogramowania oraz tabele Peripheral Unit Controller (PUC). Zaleca się, aby ustawić automatyczną aktualizację oprogramowania telewizora.

Instrukcja online

Instrukcja online zawiera więcej informacji na temat konfiguracji oraz podłączania sprzętu zewnętrznego.

Zużyty sprzęt elektryczny i elektroniczny (Dyrektywa WEEE) - Ochrona środowiska



Sprzęt elektryczny i elektroniczny, części i baterie oznaczone tym symbolem nie mogą być wyrzucane wraz ze zwykłymi odpadami z gospodarstw domowych; sprzęt elektryczny i elektroniczny oraz jego części i baterie muszą być zbierane i wyrzucane oddzielnie.

Usuwanie sprzętu elektrycznego i elektronicznego oraz baterii poprzez wyznaczone jednostki zbiórki odpadów pomoże uniknąć potencjalnie negatywnych skutków dla środowiska oraz zdrowia ludzi oraz przyczyni się do bardziej racjonalnego wykorzystania zasobów naturalnych.

Składowanie sprzętu elektrycznego i elektronicznego, baterii oraz odpadów zapobiega możliwemu skażeniu środowiska niebezpiecznymi substancjami, które mogą znajdować się w produktach i sprzęcie elektrycznym i elektronicznym.

Odpowiedzi na wszelkie pytania związane ze sposobem pozbywania się zużytych urządzeń można uzyskać przedstawiciela firmy Bang & Olufsen.

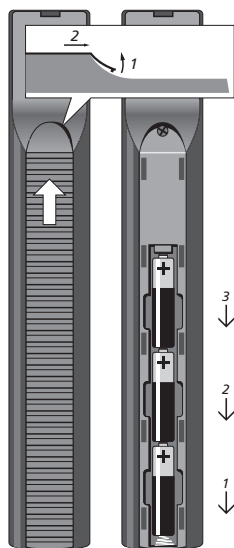

Beo4

Ten produkt spełnia odpowiednie przepisy prawne dotyczące ochrony środowiska stosowane na całym świecie.

CE0889

Firma Bang & Olufsen deklaruje niniejszym, że ten telewizor wraz z siecią WLAN pozostaje w zgodności z podstawowymi wymaganiami oraz innymi, stosownymi, postanowieniami Dyrektywy 1999/5/EC. Deklarację zgodności można znaleźć pod adresem www.bang-olufsen.com/guides.

Więcej informacji można znaleźć na stronie www.bang-olufsen.com/guides.

AT, BE, BG, CH, CY, CZ, DE, DK, EE, ES, FI, FR, GB, GR, HU, IE, IS, IT, LI, LT, LU, LV, MT, NL, NO, PL, PT, RO, SE, SI, SK, TR.

Ten sprzęt należy zainstalować i korzystać z niego, zachowując odległość co najmniej 20 cm między anteną a ciałem.

This product incorporates copyright protection technology that is protected by U.S. patents and other intellectual property rights. Use of this copyright protection technology must be authorized by Rovi Corporation, and is intended for home and other limited viewing uses only unless otherwise authorized by Rovi Corporation. Reverse engineering or disassembly is prohibited.

HDMI, the HDMI Logo and High-Definition Multimedia Interface are trademarks or registered trademarks of HDMI Licensing LLC.



Manufactured under license from Dolby Laboratories. Dolby and the double-D symbol are trademarks of Dolby Laboratories.



Manufactured under license under U.S. Patent Nos: 5,956,674; 5,974,380; 6,487,535 & other U.S. and worldwide patents issued & pending. DTS, the Symbol, & DTS and the Symbol together are registered trademarks & DTS Digital Surround and the DTS logos are trademarks of DTS, Inc. Product includes software. © DTS, Inc. All Rights Reserved.

